

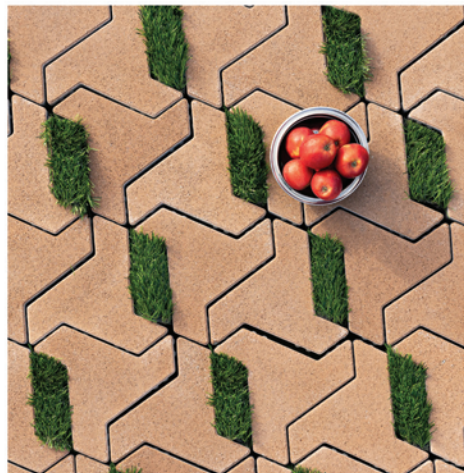

# BRUK-TON

Виробництво  
з досвідом у 20 років



2026



Бруківка та елементи  
благоустрою для будинків,  
бізнесів та громадських  
просторів.



[brukton.com.ua](http://brukton.com.ua)



# Компанія Bruk-Ton

**20+** років на ринку  
благоустрою.

Надаємо  
**10 років** гарантії.

**Сервісне**  
обслуговування.

**50+** дизайнів.

**30 років**  
термін служби.

**ДСТУ-сертифікація** та  
регулярні краш-тести  
продукції.



**Виробництво та фірмовий магазин**  
с. Чернихівці, вул. Миру, 8  
+38 (096) 178-14-20

**Фірмовий магазин**  
м. Тернопіль, вул. Об'їзна, 21  
+38 (067) 208-72-48,

 @brukton.te



# Зміст

Знайомство з Брук-Тон . . . . .	2	Heavy:	
Бруківка . . . . .	7	промислова та дорожня	
Колор-мікси . . . . .	8	бруківка . . . . .	56
Urban: бруківка пішохідних		Гантель 8 см, 10 см, 12 см . . . . .	57
навантажень . . . . .	10	Цеглина 8 см . . . . .	59
Акрополь 4,5 см . . . . .	11	Тактильна <b>ІНКЛЮЗИВНА ПЛИТКА</b> . . . . .	61
Акрополь NOVA 4,5 см <b>БЕЗ ФАСКИ</b> . . . . .	13	Елементи благоустрою . . . . .	64
Drive: малий та середній		Лавка бетонна . . . . .	65
транспорт . . . . .	14	L-стінка . . . . .	69
Акрополь 6 см . . . . .	15	Палісад . . . . .	71
Беганіт 6 см . . . . .	17	Поребрики . . . . .	73
Гантель 6 см . . . . .	19	Сходина . . . . .	75
Квадрат 6 см . . . . .	21	Бордюр . . . . .	77
Квадрат NOVA 6 см <b>БЕЗ ФАСКИ</b> . . . . .	23	Блоки . . . . .	79
Креатив 6 см . . . . .	25	Обмежувач руху . . . . .	87
Лазіано 6 см . . . . .	27	Парапет . . . . .	89
Новатор 6 см <b>БЕЗ ФАСКИ</b> . . . . .	29	Водостік . . . . .	91
Променад 10 см . . . . .	31	Модульні блоки . . . . .	92
Римський камінь 6 см <b>БЕЗ ФАСКИ</b> . . . . .	33	Фундаментні блоки . . . . .	96
Савона 7 см . . . . .	35	Рекомендації інженерів	
Такано 7 см . . . . .	37	Брук-Тон . . . . .	100
Терассо 6 см . . . . .	39	Фотогалерея . . . . .	102
Старе місто 6 см . . . . .	41	Практичні поради . . . . .	122
Цеглина 6 см . . . . .	43	Послуга “під ключ”:	
Цеглина NOVA 6 см <b>БЕЗ ФАСКИ</b> . . . . .	45	види вкладання . . . . .	128
Верона 6 см . . . . .	47	Чому бруківка, а не асфальт? . . . . .	130
Модерн 6 см . . . . .	49	Адреси торгових	
Бумеранг 8 см <b>ЕКО</b> . . . . .	51	представництв . . . . .	135
Еко-решітка 10 см <b>ЕКО</b> . . . . .	53		

Стабільна якість  
виробів.



Завод з німецьким  
обладнанням Zenith та  
європейськими стандартами  
виробництва.



Власні бригади ручного  
укладання та обладнання для  
механізованого укладання  
бруківки від 1000 м.кв. за день.



Власний транспорт доставки  
замовлень з відвантаженням у  
день замовлення.



Унікальні колор-мікси:  
50+ дизайнів.



Лінійка інклюзивної та  
еко-продукції.



Додаткові елементи  
благоустрою та бетонні вироби  
одного виробника.



Повний цикл реалізації – від  
проектування до прибирання  
території.





**Заводу Брук-Тон більше 20 років.**  
Майже два десятиліття досвіду  
зростили покоління фахівців.

**Брук-Тон** — завод, де інновації,  
європейські стандарти,  
експертиза команди та  
вимогливість до якості  
поєднуються з персональним  
підходом до клієнта.

Ми створюємо не просто покриття  
— ми будуємо простір, який  
служить десятиліттями без  
сюрпризів.

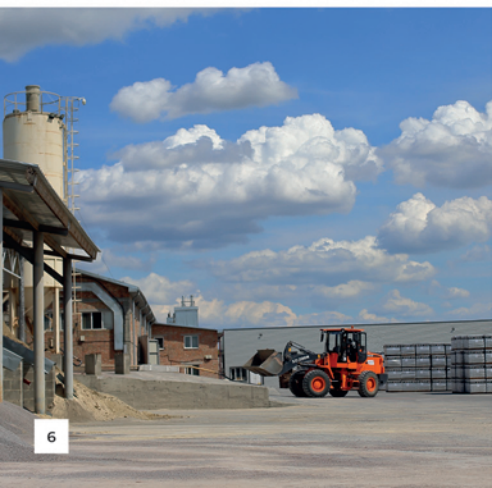

# Бруківка

**Обирайте відповідно до призначення.**

Бруківка — це естетика, безпека та довговічність. Щоб покриття служило роками, обирайте його, виходячи з призначення території та очікуваного навантаження.

▶ **Для садових доріжок і терас.**

Товщина: 40-50 мм.

Вона забезпечить комфортну ходу, акуратний вигляд і достатню міцність за умови правильно підготовленої основи. Це рішення ідеально підходить для приватних дворів, терас і ландшафтних проєктів.

▶ **Для дворів із заїздом легкового транспорту.**

Товщина: 60 мм.

Витримує регулярні навантаження, зберігає геометрію та є найпопулярнішим варіантом для житлових об'єктів і прибудинкових територій.

▶ **Для паркінгів і комерційних зон.**

Товщина: 80 мм.

Вона розрахована на інтенсивний рух та витримує вагу вантажного транспорту, не втрачаючи міцності з часом.

▶ **Для промислових територій, доріг, логістичних хабів та портів.**

Товщина: 80, 100 та 120 мм.

Такий формат в регіоні виготовляє тільки Брук-Тон - це зміцнена бруківка для особливо навантажених промислових територій.



# Що таке колор-мікс?

**Колор-мікс** — це інноваційне поєднання інженерії та естетики.

- ▶ На етапі виробництва на поверхню наноситься спеціальний верхній шар із кількох пігментів. Саме так формується багатогранний колір із природними переходами відтінків, який зберігає насиченість роками.
- ▶ У природі не існує ідеально одного кольору. Врук-Топ відтворює цей принцип у бруківці – ми поєднуємо різні тони в одному виробі завжди унікально. Покриття виглядає глибоким, живим і презентабельним, ніби створеним самою природою, але з якістю сучасного виробництва.

**Врук-Топ виготовляє 11 видів колор-міксів.**





# Urban: пішохідні навантаження



# Акрополь 4.5 см

«Акрополь» товщиною 4,5 см ідеально підійде для облаштування території житлових та відпочинкових комплексів, пішохідних зон, приватний майданчиків. Лаконічний дизайн бруківки є до вибору в різних кольорах та в технології колор-міксів.



Товщина:  
**4.5 см**



Клас навантаження:  
**Пішохідні зони**



Об'єм піддона:  
**16.24 м<sup>2</sup>**



Вага піддона:  
**1680 кг**

## Колір:



Сірий



Червоний



Чорний



Коричневий



Бронза



Зелений



Білий



Бежевий



Оливка



Жовтий

## Колор-мікси:



Граніт  
Темний



Граніт  
Світлий



Мигдаль



Базальт



Вулкан



Капучино



Лате



Карамель



Каньйон



Кварцит



Арабіка

## Схеми вкладання бруківки

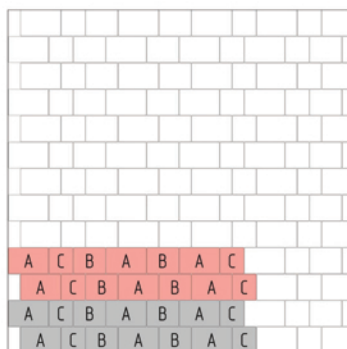

## Розміри елементів

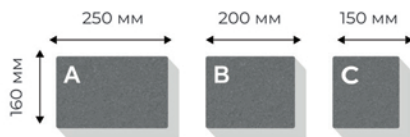

## Urban: пішохідні навантаження



Ідеально підійде для облаштування пішохідних зон. Унікальність цієї плитки – в комбінації спеціального рецепта високоміцного бетону та величезної різноманітності кольорової гами, в тому числі з технологією колор-мікс.



Товщина:  
**4.5 см**



Клас навантаження:  
**Пішохідні зони**



Об'єм піддона:  
**16.24 м<sup>2</sup>**



Вага піддона:  
**1680 кг**

### Колір:



Сірий



Червоний



Чорний



Коричневий



Бронза



Зелений



Білий



Бежевий



Оливка



Жовтий

### Колор-мікси:



Граніт  
Темний



Граніт  
Світлий



Мигдаль



Базальт



Вулкан



Капучино



Лате



Карамель



Каньйон



Кварцит



Арабіка

### Схеми вкладки бруківки

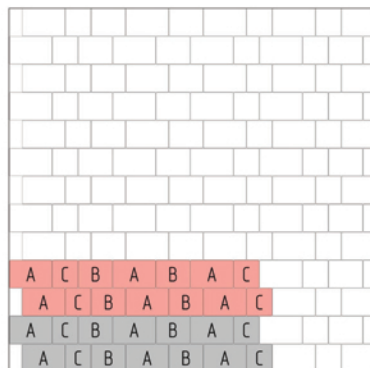

### Розміри елементів

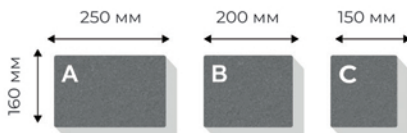



# Акрополь 6 см

Бруківка "Акрополь" товщиною 6 см ідеально підійде для облаштування під'їздних шляхів, автостоянок, території житлових та комплексів відпочинку, гриль-зон, бізнес-центрів.



Товщина:  
**6 см**



Клас навантаження:  
**Автомобілі масою до 3.5т**



Об'єм піддона:  
**12.76 м<sup>2</sup>**



Вага піддона:  
**1733 кг**

## Колір:



Сірий



Червоний



Чорний



Коричневий



Бронза



Зелений



Білий



Бежевий



Оливка



Жовтий

## Колор-мікси:



Граніт  
Темний



Граніт  
Світлий



Мигдаль



Базальт



Вулкан



Капучино



Лате



Карамель



Каньйон



Кварцит



Арабіка

## Схеми вкладки бруківки

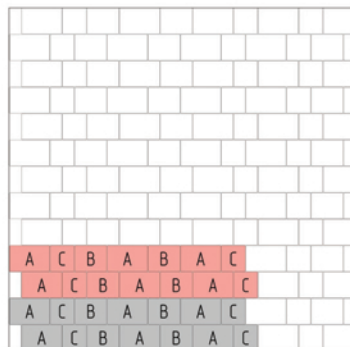

## Розміри елементів

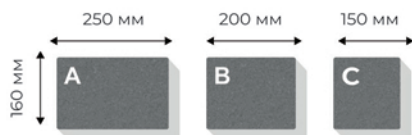



# Беганіт 6 см

Бруківка «Беганіт» – має класичну і водночас сучасну форму із зовнішнім забарвленням верхнього шару. Складається із невеликих елементів з хвилястими гранями та поверхнею.



Товщина:  
**6 см**



Клас навантаження:  
**Автомобілі масою до 10т**



Об'єм піддона:  
**10.68 м<sup>2</sup>**



Вага піддона:  
**1460 кг**

## Колір:



Сірий



Червоний



Чорний



Коричневий



Бронза



Зелений



Білий



Бежевий



Оливка



Жовтий

## Колор-мікси:



Лате

## Схеми вкладання бруківки

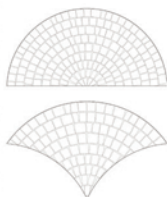
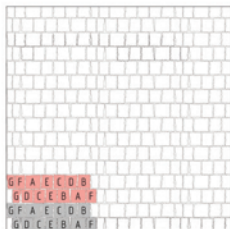

## Розміри елементів

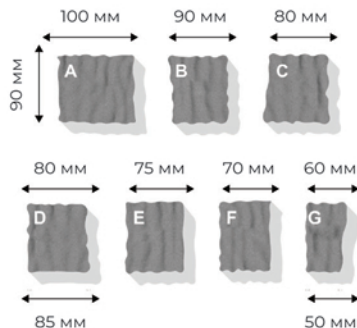

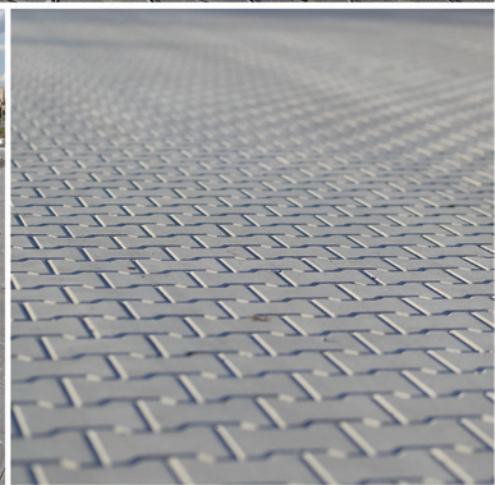

# Гантель 6 см

Гантель – спеціальна функціональна форма тротуарної плитки з боковим високим коефіцієнтом зчеплення. Розроблена для укладання технологічних площ, при влаштуванні стоянок, доріжок і майданчиків.



Товщина:  
**6 см**



Клас навантаження:  
**Автомобілі масою до 3.5т**



Об'єм піддона:  
**12 м<sup>2</sup>**



Вага піддона:  
**1620 кг**

## Колір:



Сірий



Червоний



Чорний



Коричневий



Бронза



Зелений



Білий



Бежевий



Оливка



Жовтий

## Схеми вкладки бруківки

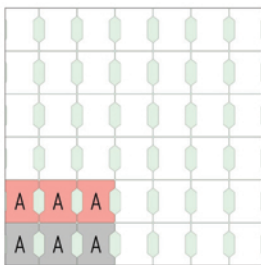
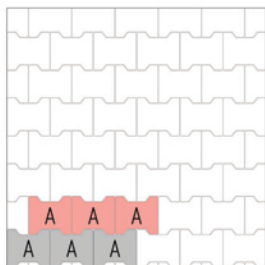

## Розміри елементів

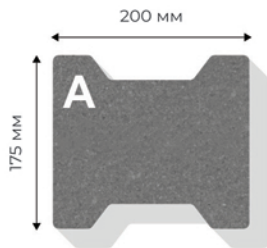



# Квадрат 6 см

Ідеальний варіант для створення доріжок, дитячих та спортивних майданчиків, фасадні території, бульвари, парки. Основні переваги – це універсальне застосування та велика стійкість на знос.



Товщина:  
**6 см**



Клас навантаження:  
**Автомобілі масою до 3.5т**



Об'єм піддона:  
**11.88 м<sup>2</sup>**



Вага піддона:  
**1620 кг**

## Колір:



Сірий



Червоний



Чорний



Коричневий



Бронза



Зелений



Білий



Бежевий



Оливка



Жовтий

## Колор-мікси:



Граніт Темний



Граніт Світлий



Мигдаль



Базальт



Вулкан



Капучино



Лате



Карамель



Каньйон



Кварцит



Арабіка

## Схеми вкладання бруківки

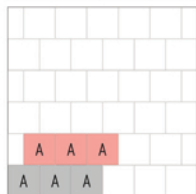
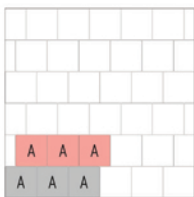
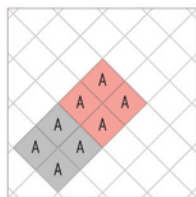

## Розміри елементів

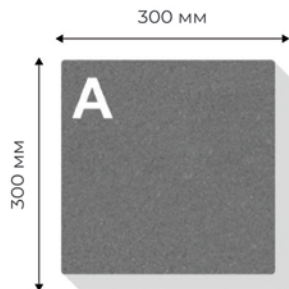



Ця бруківка має правильну геометрію, міцну основу і універсальність, а з оновленим дизайном дає більш мінімалістичний та сучасний вигляд покриттю. Ця бруківка не має фаски.



Товщина:  
**6 см**



Клас навантаження:  
**Автомобілі масою до 3.5т**



Об'єм піддона:  
**11.88 м<sup>2</sup>**



Вага піддона:  
**1620 кг**

### Колір:



Сірий



Червоний



Чорний



Коричневий



Бронза



Зелений



Білий



Бежевий



Оливка



Жовтий

### Колор-мікси:



Граніт  
Темний



Граніт  
Світлий



Мигдаль



Базальт



Вулкан



Капучино



Лате



Карамель



Каньйон



Кварцит



Арабіка

### Схеми вкладання бруківки

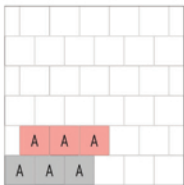
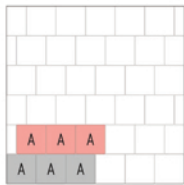
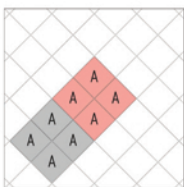
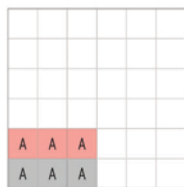

### Розміри елементів

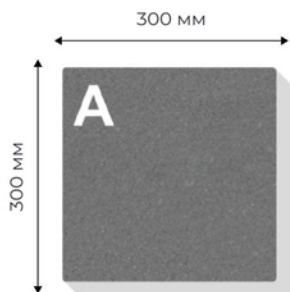

# Drive: малий та середній транспорт

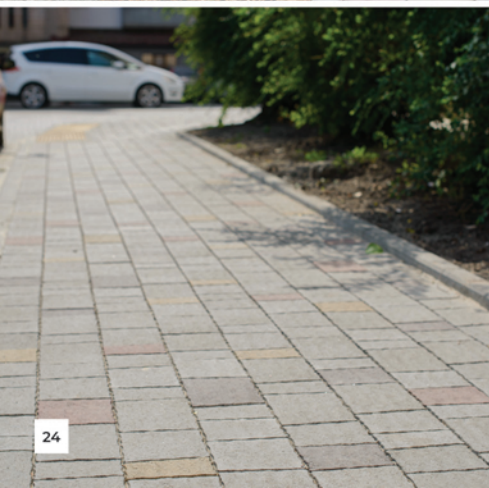

# Креатив 6 см

Бруківка "Креатив" має зернисту фактуру, що надає бетонним елементам приємного природного вигляду, складається з трапецевидних елементів з хвилястими гранями різних варіацій.



Товщина:  
**6 см**



Клас навантаження:  
**Автомобілі масою до 10т**



Об'єм піддона:  
**11.52 м<sup>2</sup>**



Вага піддона:  
**1575 кг**

## Колір:



Сірий



Червоний



Чорний



Коричневий



Бронза



Зелений



Білий



Бежевий



Оливка



Жовтий

## Схеми вкладання бруківки

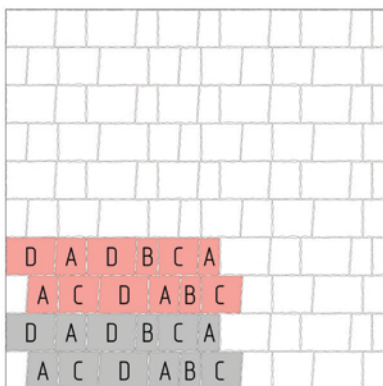

## Розміри елементів

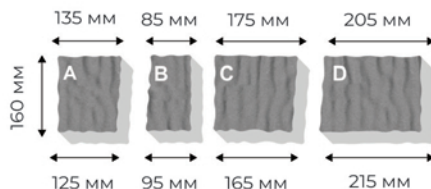

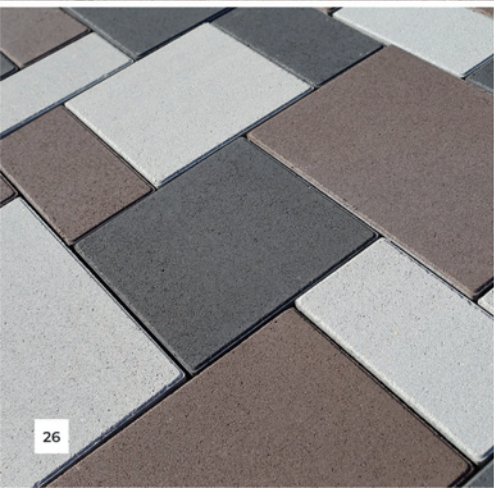

# Лазіано 6 см

Тротуарна плитка «Лазіано» – складається з трьох окремих елементів. Має гарну сумісність з різними архітектурними стилями. Фаска ідеально відображає сучасний кубічний дизайн екстер'єру.



Товщина:  
**6 см**



Клас навантаження:  
**Автомобілі масою до 3.5т**



Об'єм піддона:  
**11.0 м<sup>2</sup>**



Вага піддона:  
**1505 кг**

## Колір:



Сірий



Червоний



Чорний



Коричневий



Бронза



Зелений



Білий



Бежевий



Оливка



Жовтий

## Колор-мікси:



Граніт Темний



Граніт Світлий



Мигдаль



Базальт



Вулкан



Капучино



Лате



Карамель



Каньйон



Кварцит



Арабіка

## Схеми вкладки бруківки

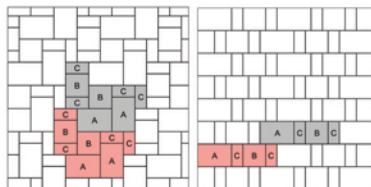

## Розміри елементів

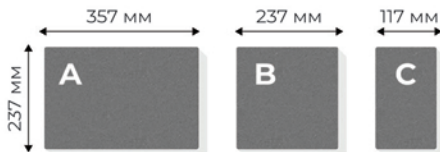

# Drive: малий та середній транспорт

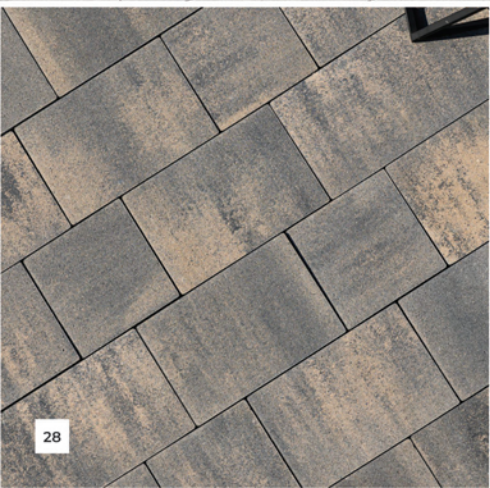

«Новатор» – це бруківка з трьох частин з плоскою поверхнею та прямим краєм. Три кубічні форми бруківки ідеально впишуться в інтер'єр будинку в різних стилях: від сучасного до традиційного. Завдяки своїм розмірам бруківка «Новатор» ідеально підходить для великих площ.



Товщина:  
**6 см**



Клас навантаження:  
**Автомобілі масою до 3.5т**



Об'єм піддона:  
**11.88 м<sup>2</sup>**



Вага піддона:  
**1624 кг**

### Колір:



### Колор-мікси:



### Схеми вкладання бруківки

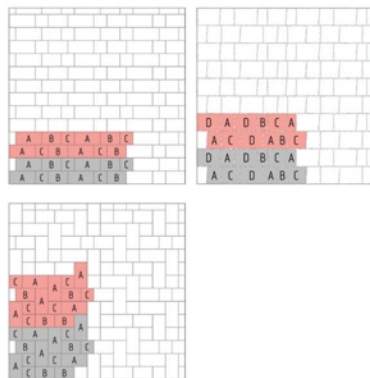

### Розміри елементів

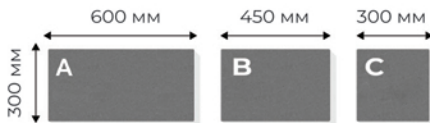



# Променад 10 см: покровові плити

Великоформатна бруківка «Променад» товщиною 10 см, створює невимушену, але в той же час стильну та вишукану атмосферу як в облаштуванні урбаністичного пейзажу, так і в оточенні затишку приватного будинку. Має збільшену товщину та площу, що збільшує її вік служіння в рази.



Товщина:  
**10 см**



Клас навантаження:  
**Автомобілі масою до 3.5т**



Об'єм піддона:  
**7.2 м<sup>2</sup>**



Вага піддона:  
**1640 кг**

## Колір:



Сірий



Червоний



Чорний



Коричневий



Бронза



Зелений



Білий



Бежевий



Оливка



Жовтий

## Колор-мікси:



Граніт  
Темний



Граніт  
Світлий



Мигдаль



Базальт



Вулкан



Капучино



Лате



Карамель



Каньйон



Кварцит



Арабіка

## Схеми вкладання бруківки



## Розміри елементів

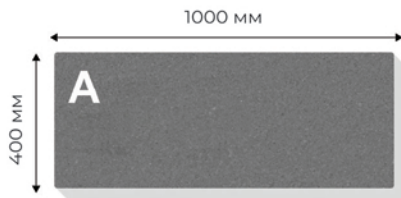



«Римський камінь» досконало імітує форму природнього тесаного каменю. Застосовується у тих місцях, де потрібно підкреслити природність середовища та автентичність. Ідеально підходить для масштабних територій, поєднується з природним ландшафтом. **Рельєфна поверхня.**



Товщина:  
**6 см**



Клас навантаження:  
**Автомобілі масою до 10т**



Об'єм піддона:  
**11.66 м<sup>2</sup>**



Вага піддона:  
**1573 кг**

### Колір:



Сірий



Червоний



Чорний



Коричневий



Бронза



Зелений



Білий



Бежевий



Оливка



Жовтий

### Колор-мікси:



Граніт  
Темний



Граніт  
Світлий



Мигдаль



Базальт



Вулкан



Капучино



Лате



Карамель



Каньйон



Кварцит



Арабіка

### Схеми вкладання бруківки

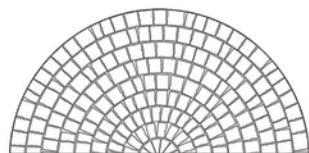
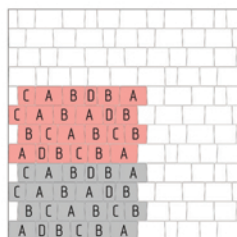

### Розміри елементів

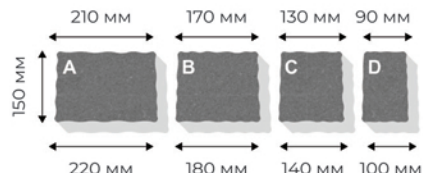

# Drive: малий та середній транспорт



# Савона 7 см

Бруківка «Савона» створює невимушений візуальний спокій, але в той же час стиль як в облаштуванні урбаністичного пейзажу, так і в оточенні затишку приватного будинку.



Товщина:  
**7 см**



Клас навантаження:  
**Автомобілі масою до 3.5т**



Об'єм піддона:  
**11.64 м<sup>2</sup>**



Вага піддона:  
**1846 кг**

## Колір:



Сірий



Червоний



Чорний



Коричневий



Бронза



Зелений



Білий



Бежевий



Оливка



Жовтий

## Колор-мікси:



Граніт  
Темний



Граніт  
Світлий



Мигдаль



Базальт



Вулкан



Капучино



Лате



Карамель



Каньйон



Кварцит



Арабіка

## Схеми вкладання бруківки

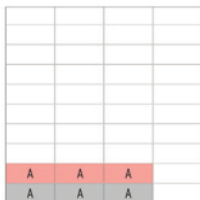
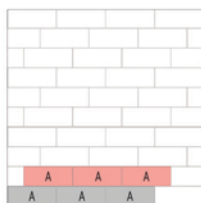
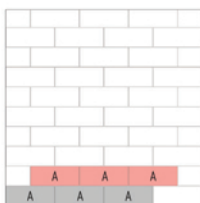

## Розміри елементів

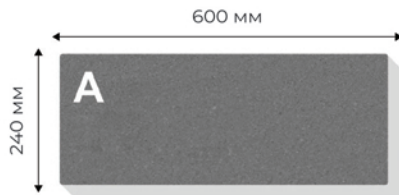

# Drive: малий та середній транспорт

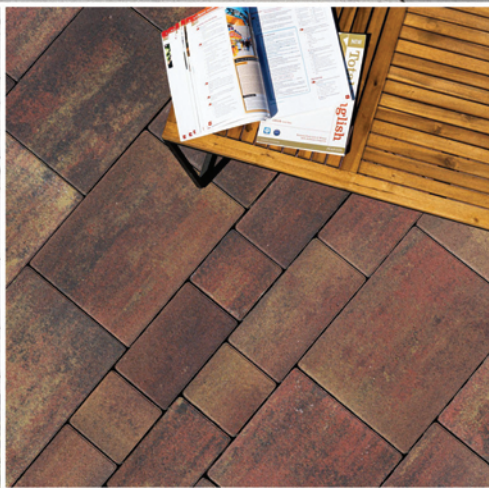
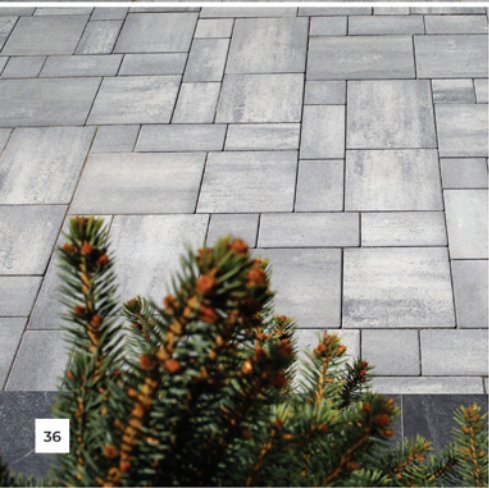
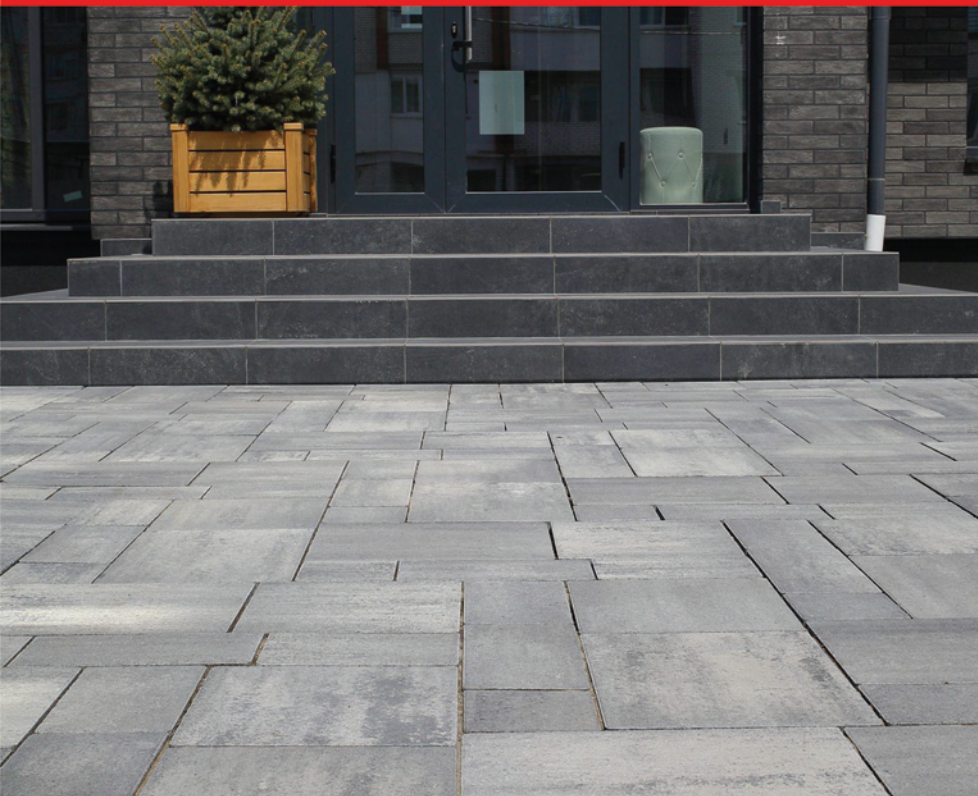

# Такано 7 см

«Такано» – товщина цієї бруківки складає 7 см, тож ви з легкістю зможете застосувати її для облаштування пішохідних зон та зон з неінтенсивним рухом автомобілів. Її лаконічний дизайн є універсальним для будь-якого використання.



Товщина:  
**7 см**



Клас навантаження:  
**Автомобілі масою до 3.5т**



Об'єм піддона:  
**9.1 м<sup>2</sup>**



Вага піддона:  
**1450 кг**

## Колір:



Сірий



Червоний



Чорний



Коричневий



Бронза



Зелений



Білий



Бежевий



Оливка



Жовтий

## Колор-мікси:



Граніт Темний



Граніт Світлий



Мигдаль



Базальт



Вулкан



Капучино



Лате



Карамель



Каньйон



Кварцит



Арабіка

## Схеми вкладання бруківки

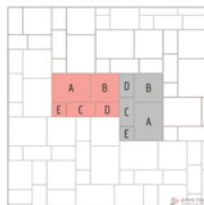
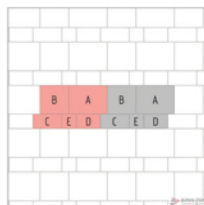

## Розміри елементів

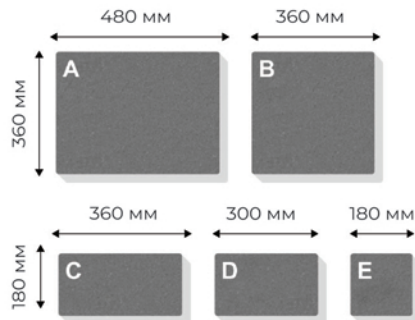



# Терасо 6 см

Тротуарна плитка «Терасо» містить чотири великоформатні елементи. Дизайн витягнутої форми надає бруківці особливої елегантності та стилю.



Товщина:  
**6 см**



Клас навантаження:  
**Автомобілі масою до 3.5т**



Об'єм піддона:  
**12.1 м<sup>2</sup>**



Вага піддона:  
**1750 кг**

## Колір:



Сірий



Червоний



Чорний



Коричневий



Бронза



Зелений



Білий



Бежевий



Оливка



Жовтий

## Колор-мікси:



Граніт  
Темний



Граніт  
Світлий



Мигдаль



Базальт



Вулкан



Капучино



Лате



Карамель



Каньйон



Кварцит



Арабіка

## Схеми вкладання бруківки

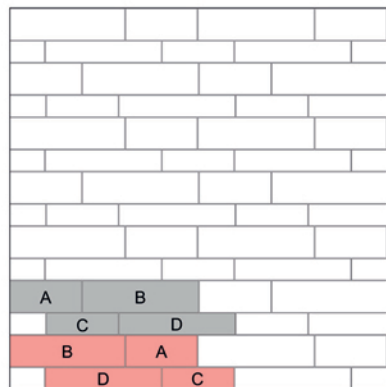

## Розміри елементів

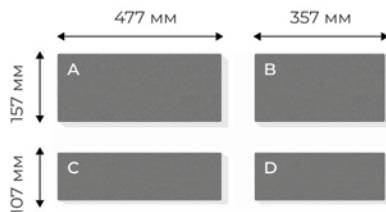

# Drive: малий та середній транспорт



# Старе місто 6 см

«Старе місто» – справжня класика тротуарної плитки. Хіт продажів багатьох років завдяки автентичному дизайну – плитка цієї форми має закруглені кути, що робить її схожою на середньовічний камінь.



Товщина:  
**6 см**



Клас навантаження:  
**Автомобілі масою до 3.5т**



Об'єм піддона:  
**11.4 м<sup>2</sup>**



Вага піддона:  
**1550 кг**

## Колір:



Сірий



Червоний



Чорний



Коричневий



Бронза



Зелений



Білий



Бежевий



Оливка



Жовтий

## Схеми вкладання бруківки

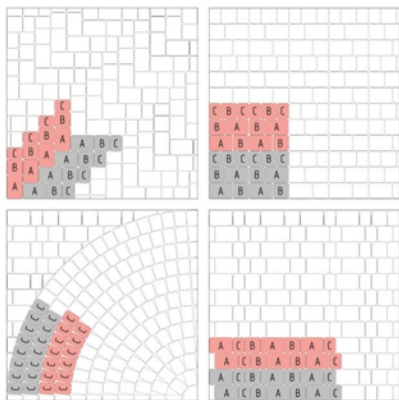

## Розміри елементів

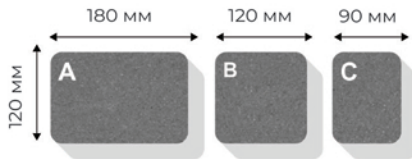

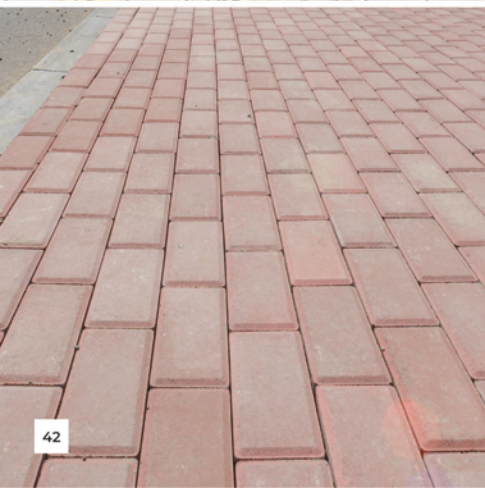

# Цеглина 6 см

Бруківка «Цеглина», яка представляє собою звичайний прямокутник, вважається універсальним варіантом. При укладанні вона може використовуватися в різних комбінаціях, що дає вам змогу показати простір з найкращої сторони.



Товщина:  
**6 см**



Клас навантаження:  
**Автомобілі масою до 10т**



Об'єм піддона:  
**11.88 м<sup>2</sup>**



Вага піддона:  
**1620 кг**

## Колір:



Сірий



Червоний



Чорний



Коричневий



Бронза



Зелений



Білий



Бежевий



Оливка



Жовтий

## Схеми укладання бруківки

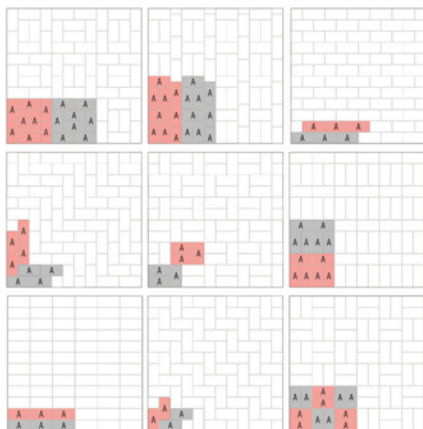

## Розміри елементів

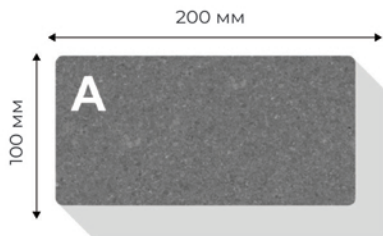



«Цеглина Nova» - це сучасна тротуарна плитка без фаски, яка поєднує мінімалістичний дизайн, функціональність та інклюзивність. Завдяки рівній поверхні та мінімальним швам вона створює комфортний простір для пересування без бар'єрів. Це ідеальне рішення для міського середовища та приватних територій.



Товщина:  
**6 см**



Клас навантаження:  
**Автомобілі масою до 10т**



Об'єм піддона:  
**11.88 м<sup>2</sup>**



Вага піддона:  
**1620 кг**

### Колір:



Сірий



Червоний



Чорний



Коричневий



Бронза



Зелений



Білий



Бежевий



Оливка



Жовтий

### Схеми вкладання бруківки



### Розміри елементів

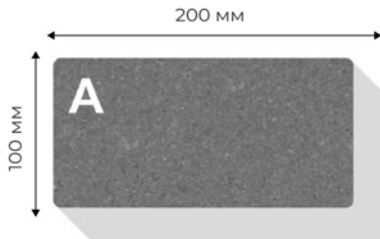



# Верона 6 см

Бруківка «Верона» буде до смаку найвимогливішим поціновувачам прекрасного в класичному звучанні. Вона не забере на себе всю увагу, вона підкреслить візуал вашого простору.



Товщина:  
**6 см**



Клас навантаження:  
**Автомобілі масою до 3.5т**



Об'єм піддона:  
**12.1 м<sup>2</sup>**



Вага піддона:  
**1600 кг**

## Колір:



Сірий



Червоний



Чорний



Коричневий



Бронза



Зелений



Білий



Бежевий



Оливка



Жовтий

## Колор-мікси:



Граніт Темний



Граніт Світлий



Мигдаль



Базальт



Вулкан



Капучино



Лате



Карамель



Каньйон



Кварцит



Арабіка

## Схеми вкладання бруківки

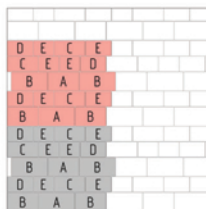

## Розміри елементів

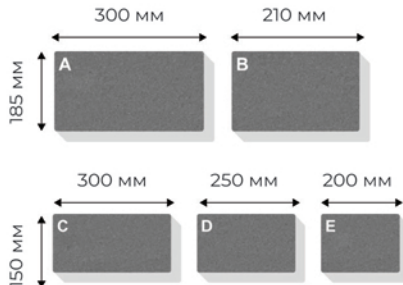



# Модерн 6 см

Бруківка «Модерн» — це сучасне рішення для облаштування територій, яке поєднує в собі естетику, функціональність та довговічність. Якість та роки служіння, звісно, йдуть з нею за замовчуванням.



Товщина:  
**6 см**



Клас навантаження:  
**Автомобілі масою до 3.5т**



Об'єм піддона:  
**13.53 м<sup>2</sup>**



Вага піддона:  
**1850 кг**

## Колір:



Сірий



Червоний



Чорний



Коричневий



Бронза



Зелений



Білий



Бежевий



Оливка



Жовтий

## Колор-мікси:



Граніт  
Темний



Граніт  
Світлий



Мигдаль



Базальт



Вулкан



Капучино



Лате



Карамель



Каньйон



Кварцит



Арабіка

## Схеми вкладання бруківки

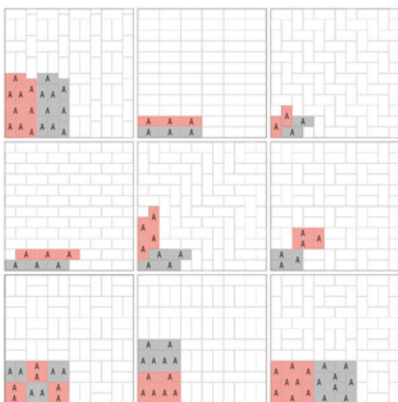

## Розміри елементів



# Drive: малий та середній транспорт



Бруківка «Бумеранг» дозволяє варіювати ступінь озеленення території. Товщина бруківки – 8 см, може застосовуватися у місцях з підвищеною інтенсивністю руху та навантаженням на поверхню.



Товщина:  
**8 см**



Вага піддона:  
**1604 кг**



Об'єм піддона:  
**9.0 м<sup>2</sup>**



Клас навантаження:  
**Автомобілі масою до 3.5т**

## Колір:



Сірий



Червоний



Чорний



Коричневий



Бронза



Зелений



Білий



Бежевий



Оливка



Жовтий

## Схеми вкладки бруківки

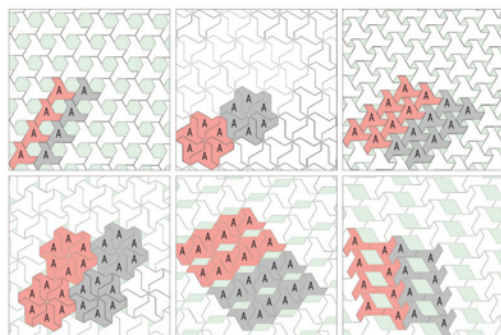

## Розміри елементів

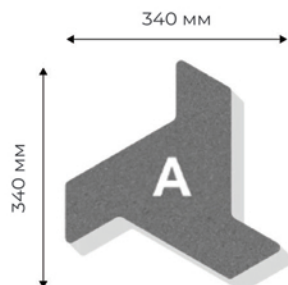



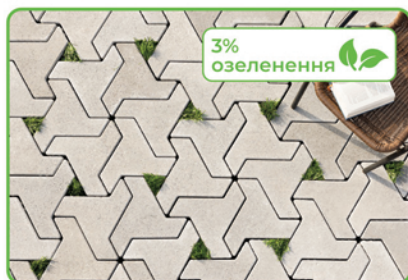

# HEAVY: промислова та дорожня

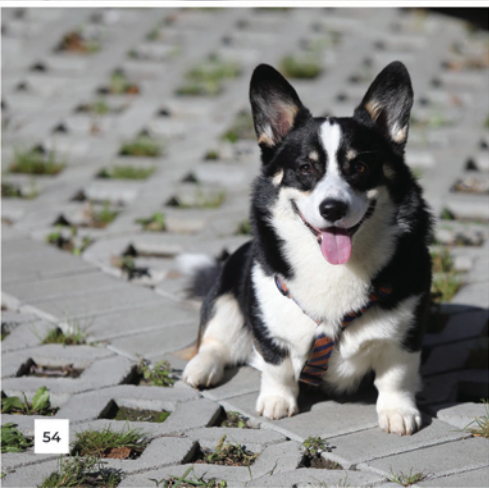

Решітка ЕКО – унікальний варіант для виконання якісного укладання сучасних автомобільних паркувальних майданчиків, а також місць, де необхідно залишити трав'яний крій і при цьому зробити зону для паркування.



Товщина:  
**10 см**



Клас навантаження:  
**Автомобілі масою до 10 т**



Об'єм піддона:  
**8.8 м<sup>2</sup>**



Вага піддона:  
**1220 кг**

 **Колір:**



Сірий



Червоний



Чорний

**Схеми укладання бруківки**

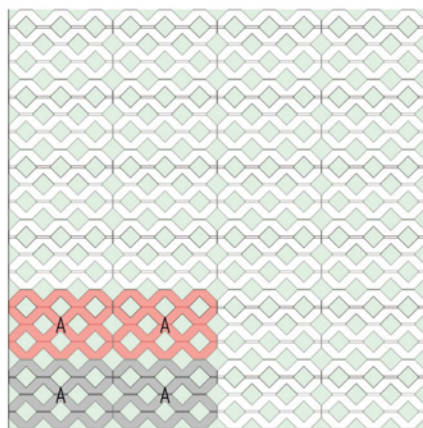

**Розміри елементів**

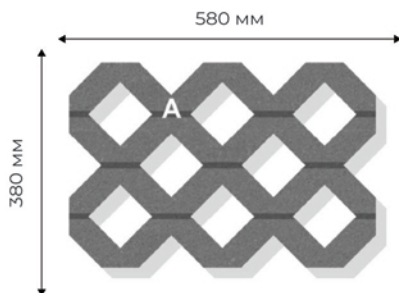

# HEAVY: промислова та дорожня

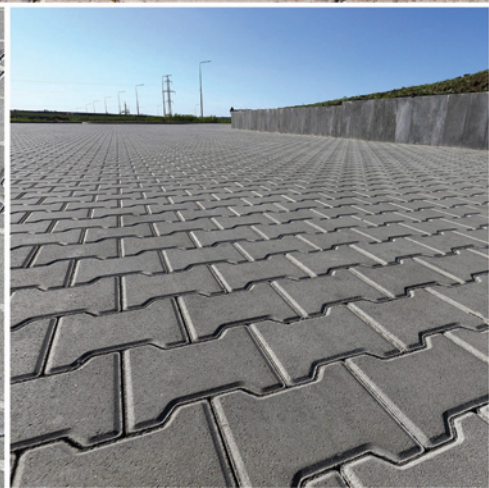
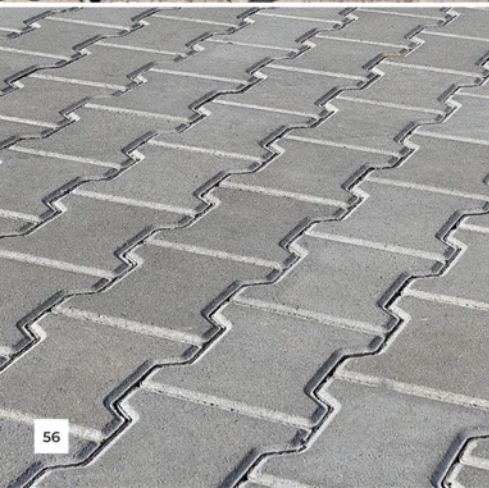

# Гантель 8 см/10 см/12 см

«Гантель» – спеціальна функціональна форма тротуарної плитки з боковим високим коефіцієнтом зчеплення. Розроблена для укладання промислових територій, логістичних хабів та доріг.



Товщина:  
8 см/10 см/12 см



Клас навантаження:  
Автомобілі від 10 т



Об'єм піддона:  
10 м<sup>2</sup>/8 м<sup>2</sup>/6 м<sup>2</sup>



Вага піддона:  
1820 кг/1800 кг/1640 кг

## Колір:



Сірий



Червоний



Чорний



Коричневий



Бронза



Зелений



Білий



Бежевий



Оливка



Жовтий

## Схеми вкладання бруківки

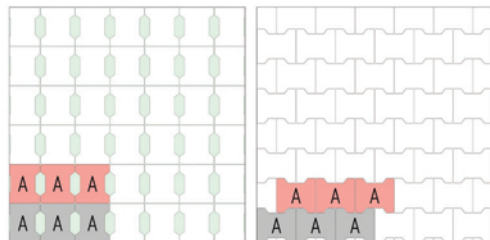

## Розміри елементів

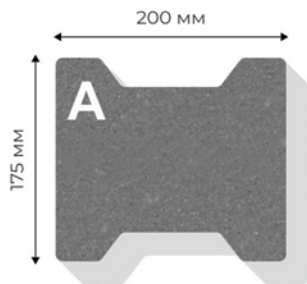

# HEAVY: промислова та дорожня

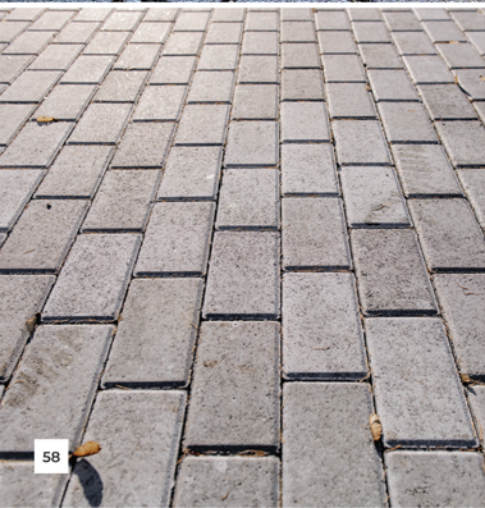

# Цеглина 8 см

Бруківка «Цеглина» представляє собою звичайний прямокутник та вважається найуніверсальнішим варіантом, адже при укладанні вона може використовуватися в різних комбінаціях, не втрачаючи міцності та надійності.



Товщина:  
**8 см**



Клас навантаження:  
**Автомобілі масою до 10 т**



Об'єм піддона:  
**9.72 м<sup>2</sup>**



Вага піддона:  
**1770 кг**

## Колір:



Сірий



Червоний



Чорний



Коричневий



Бронза



Зелений



Білий



Бежевий



Оливка



Жовтий

## Схеми вкладки бруківки

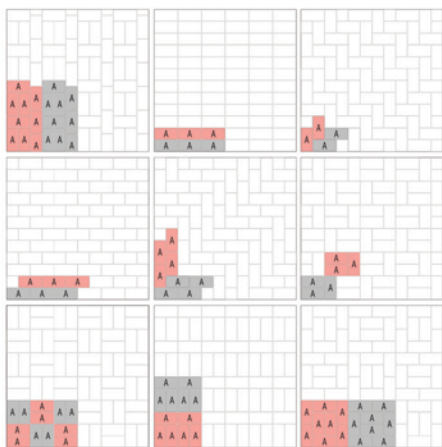

## Розміри елементів

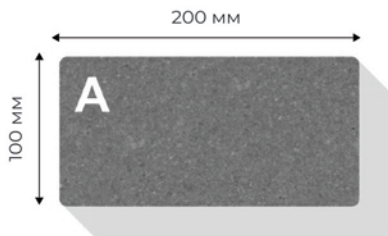

# Тактильна плітка



Тактильна плитка “Рифи” – плитка з випуклими круглими елементами виконує функцію попередження. Її встановлюють у місцях, де необхідно звернути увагу пішохода з вадами зору на зміну маршруту або можливу небезпеку.



Товщина:  
**6 см**



Клас навантаження:  
**Пішохідні зони**



Об'єм піддона:  
**11.88 м<sup>2</sup>**



Вага піддона:  
**1620 кг**

### Розміри елементів

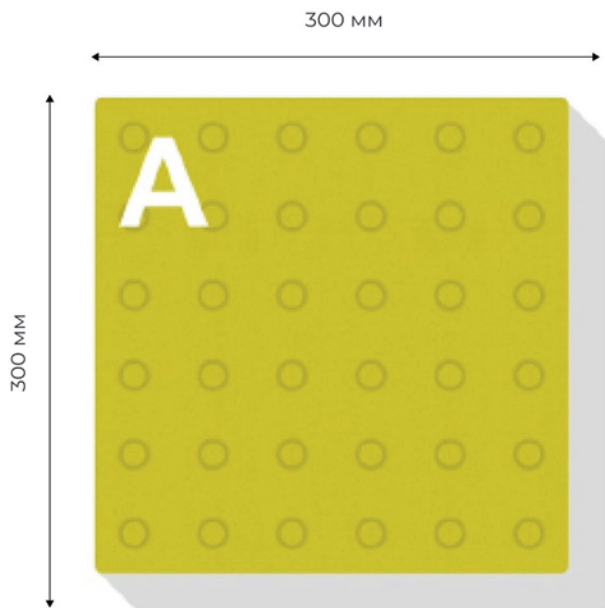



Тактильна плитка "Поводир" призначена для орієнтування людей з вадами зору у міському середовищі. Рельєф у вигляді поздовжніх смуг підказує напрямок руху та безпечно веде пішохода вздовж маршруту.



Товщина:  
**6 см**



Клас навантаження:  
**Пішохідні зони**



Об'єм піддона:  
**11.88 м<sup>2</sup>**



Вага піддона:  
**1620 кг**

### Розміри елементів

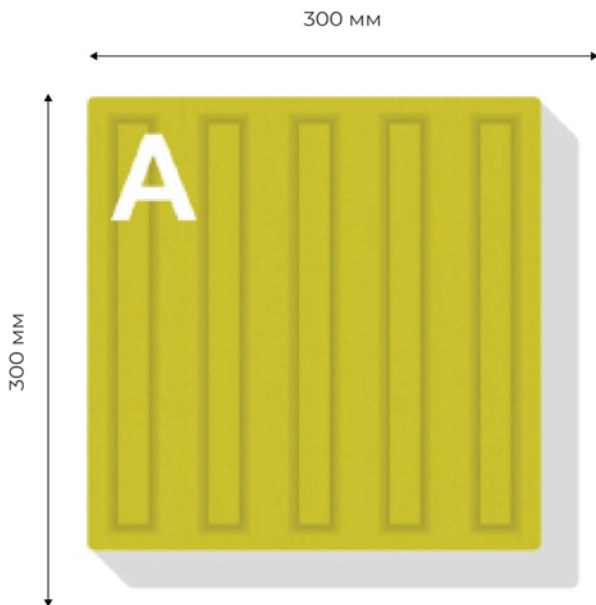



# Лавка бетонна ЛБ

Вулична лавка підвищеної міцності. Конструкція складається з двох бетонних L-стінок та сидіння з дерев'яних лав. Призначена для встановлення в парках, скверах, прибудинкових територіях та зонах відпочинку.



Розміри:

2000x560x400 мм

 Колір:



Сірий



Червоний



Чорний

Схема лавки

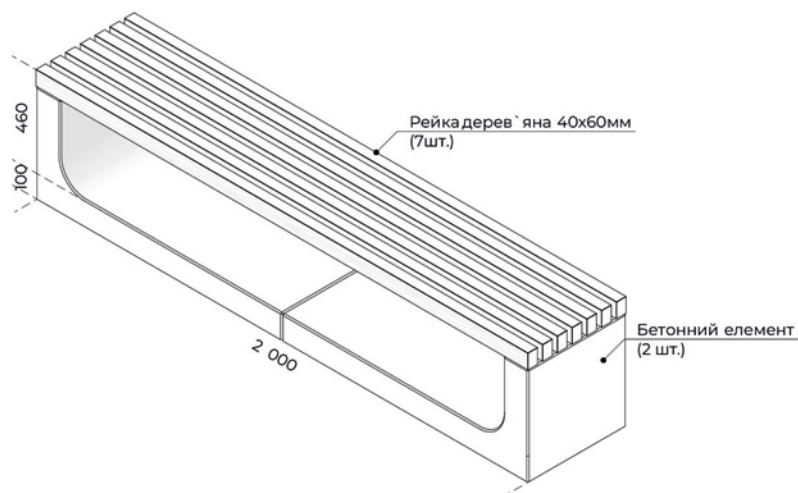



# Лавка бетонна зі спинкою ЛБС

Комфортна вулична лавка підвищеної міцності. Складається з L-стінок, сидіння та спинки з дерева. Чудовий варіант для парків, зон відпочинку та очікування.



Розміри:

2000x1035x400 мм

 Колір:



Сірий



Червоний



Чорний

Схема лавки

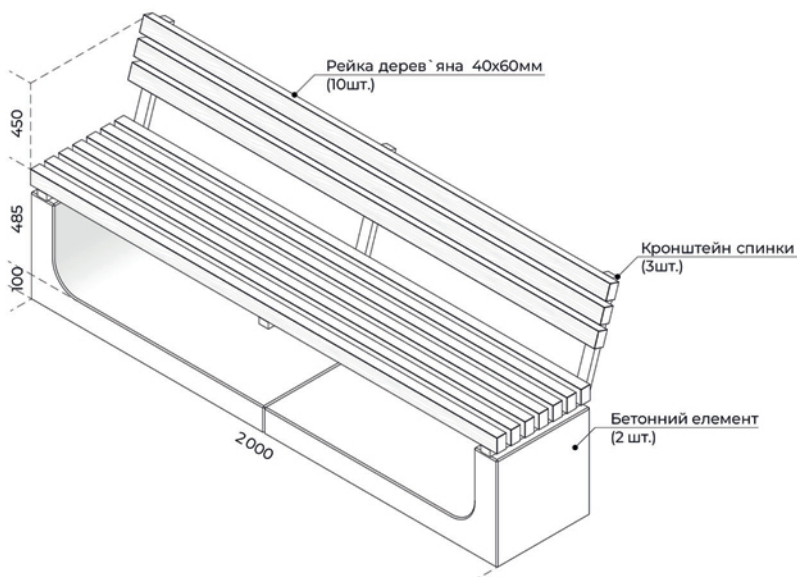



# L-стінка

L-стінки можна використовувати як для ландшафтного дизайну на приватних подвір'ях, так і для громадських просторів чи комерційних площ. Окрім функції підпірної стінки, яка утримує круті схили та запобігає зсуву ґрунту, за допомогою цих декоративних елементів можна облаштовувати клумби або зонувати територію двору, особливо рельєфну та багаторівневу.

## Колір:



Сірий



Чорний

## Схеми вкладки

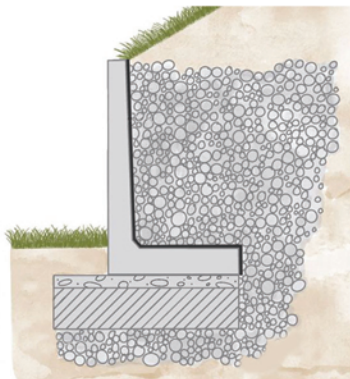

## Розміри елементів

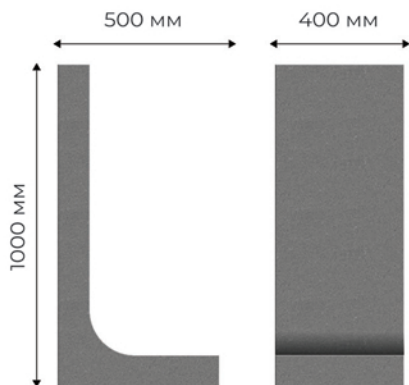

Об'єм піддона (шт)  
**8 шт**



Вага піддона  
**1076 кг**



Вага (1шт)  
**1060 кг**



# Палісад

Це бетонний бордюрний елемент у вигляді вертикальних стовпчиків, який використовують для зонування простору, укріплення країв бруківки, оформлення клумб, газонів і дерев, створення перепадів висот (сходинок, тераси), обрамлення доріжок і майданчиків. Це декоративна альтернатива класичному бордюру, але з набагато ширшими можливостями дизайну.



Розміри (мм):

**170x120x1200 мм**



Об'єм піддона:

**21 шт**



Вага піддона:

**1175 кг**

Як отримати полісад потрібного розміру? Дивись за QR-кодом.

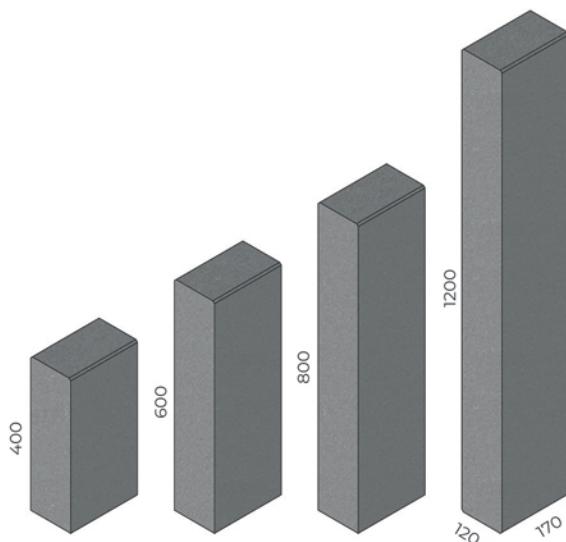



# Порєбрики

Порєбрики запобігають розходженню замощених бруківкою поверхонь. Вони надійно утримують межі ділянки та надають облаштованій території охайного і завершеного вигляду. Як правило, порєбрики використовують у секторі приватного будівництва, а також при облаштуванні міських тротуарів чи паркових алей. Завдяки різноманітності кольорів Ви зможете підібрати вироби, які вдало підходять для Вашої території.



Товщина:  
**6 см/6 см/8 см**



Розміри порєбрика:

- 1000x200x60 мм
- 1000x250x60 мм
- 1000x200x80 мм



Об'єм піддона:  
**54 шт/54 шт/42 шт**



Вага піддона:  
**1424 кг/1850 кг/1616 кг**

## Колір:



Сірий



Червоний



Чорний



Коричневий



Бронза



Оливка

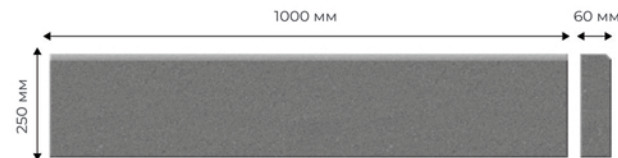
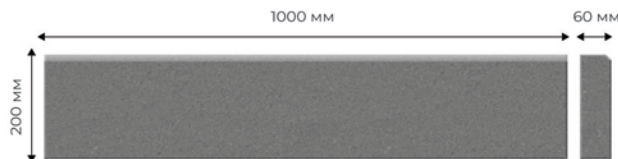
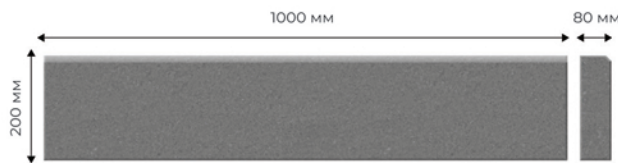



# Сходина

Сходини вважаються важливим елементом кожного будинку, адже формують перше візуальне враження. Їхній дизайн підходить до будь-якого варіанту інтер'єру, оскільки має мінімалістичний і стриманий вигляд.

Основні переваги:

- широкий вибір кольорів, збереження фабричного відтінку; поверхня не змінює свій колір і не вимивається;
- морозостійкість;
- надійність і простота монтажу.



Товщина:  
**12 см**



Розмір елемента:  
**1000x400x120**



Об'єм піддона:  
**12 шт**



Вага піддона:  
**1352 кг**

 **Колір:**



Сірий



Червоний



Чорний



Коричневий



Бронза



Оливка

1000 мм

400 мм

120 мм



# Бордю́р

Бордю́р — це елемент, який відокремлює проїзну частину від тротуару та відіграє важливу роль у благоустрої території. Його встановлення є необхідним, адже без бордюру тротуарна плитка з часом може втратити стійкість і зміститися.



Товщина:  
**15 см/18 см/15 см**



Розмір елемента:

- 1000x300x150 мм
- 1000x300x180 мм



Об'єм піддона:  
**16 шт/12 шт/16 шт**



Вага піддона:  
**1588 кг/1436 кг/1350 кг**

## Колір:



Сірий

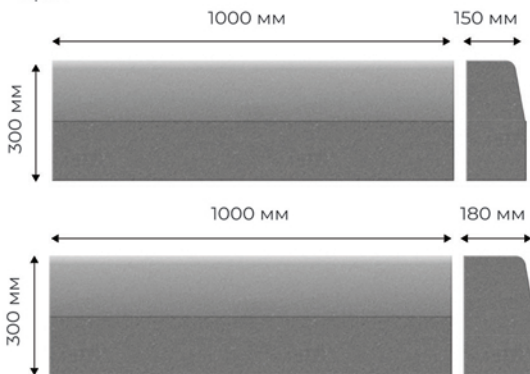



# Блок стіновий

Плануєте звести міцну конструкцію, яка слугуватиме десятиліттями? Наші бетонні блоки 320x290x190 мм – це ідеальне рішення для будівництва житлових, комерційних та промислових об'єктів.



Товщина:  
**29 см**



Розмір елемента:  
**320x290x190 мм**



Об'єм піддона:  
**72 шт**



Вага піддона:  
**1575 кг**

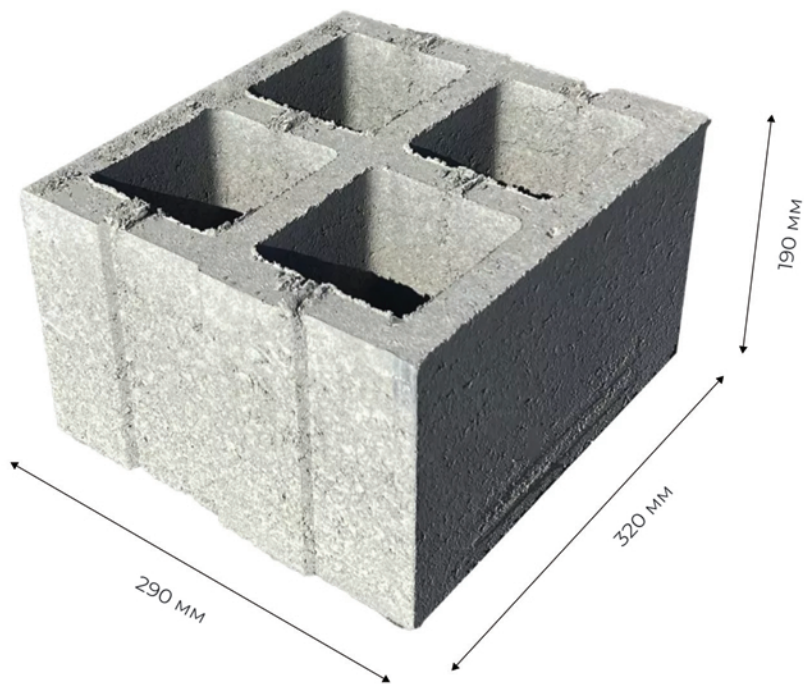



# Блок стіновий

Стінові блоки — це сучасна альтернатива традиційній цеглі. Їх широко використовують для зведення житлових і комерційних будівель.



Товщина:  
**19 см**



Розмір елемента:  
**190x190x390 мм**



Об'єм піддона:  
**72 шт**



Вага піддона:  
**1460 кг**

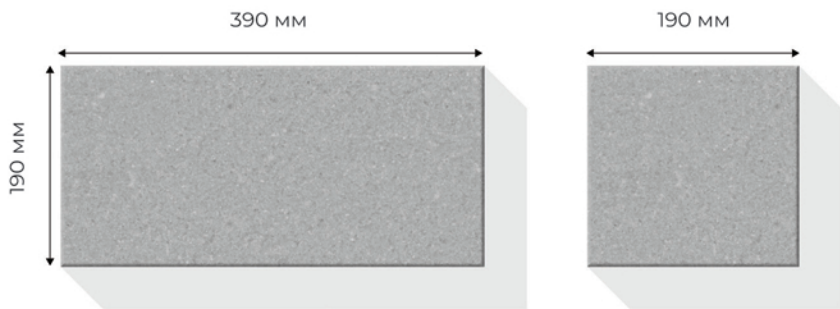



# Блок перестінки

За своїми якісними характеристиками і показником міцності блоки перестінки не поступаються цегельному аналогу, перевершуючи його в легкості монтажу за рахунок ваги і параметрів.



Товщина:  
**9 см**



Розмір елемента:  
**390x190x90 мм**



Об'єм піддона:  
**144 шт**



Вага піддона:  
**1600 кг**

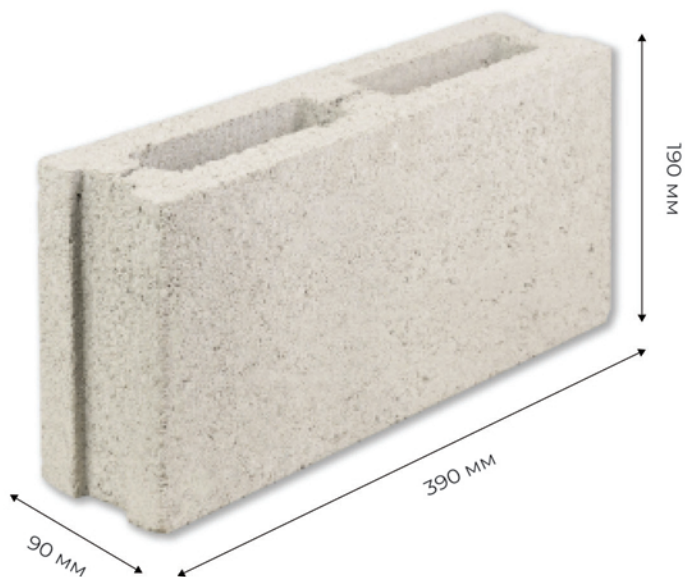



# Блок опалубки

Блок опалубки виготовляється з бетону методом вібропресування і використовуються для швидкого зведення фундаменту або для зведення несучих стін багатоповерхових будівель, стін підвалів, басейнів та інших конструкцій.



Товщина:  
**20 см**



Розмір елемента:  
**400x200x200**



Об'єм піддона:  
**72 шт**



Вага піддона:  
**1460 кг**

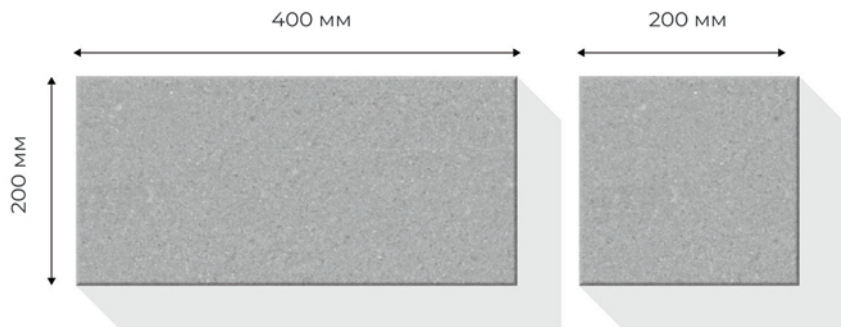



# Обмежувач руху

Бетонний обмежувач – сучасна конструкція, яка блокує проїзд чи паркування транспорту в різних зонах. Основним матеріалом виготовлення є бетон. Обмежувач руху пропонуємо в сірих та червоних кольорах.



Товщина:  
**24 см**



Розмір елемента:  
**500x240**



Об'єм піддона:  
**3 шт**



Вага піддона:  
**125 кг**

 **Колір:**



Сірий



Червоний

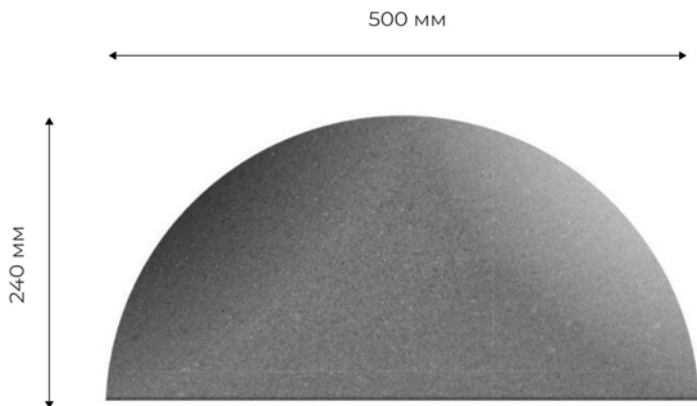

# Элементы благоустройства



# Парапет

Парапет – використовується для прикраси огороження, а також для його захисту від негативного впливу навколишнього середовища: температурних перепадів, вітру, дощу, снігу, механічних та інших пошкоджень.



Товщина:  
**6 см**



Розмір елемента:  
**500x500x60**



Об'єм піддона:  
**20 шт**



Вага піддона:  
**680 кг**

 **Колір:**



Сірий



Червоний

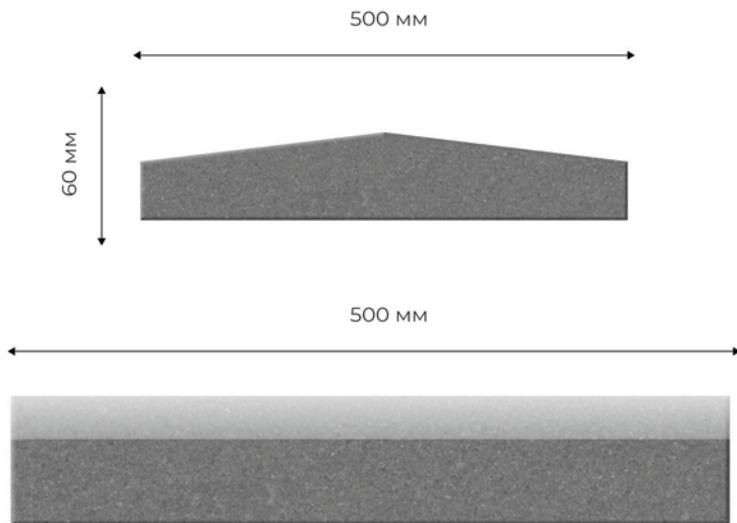



# Водостік пресований

Водостік призначений для ефективного відведення дощової води. За його відсутності волога проникає крізь стики тротуарної плитки, що з часом призводить до її руйнування. Особливо це критично в зимовий період.



Товщина:  
8 см



Розмір елемента:  
330x250x80



Об'єм піддона:  
90 шт



Вага піддона:  
1160 кг

## Колір:



Сірий



Червоний



Чорний



Коричневий



Бронза



Оливка

250 мм



80 мм

330 мм

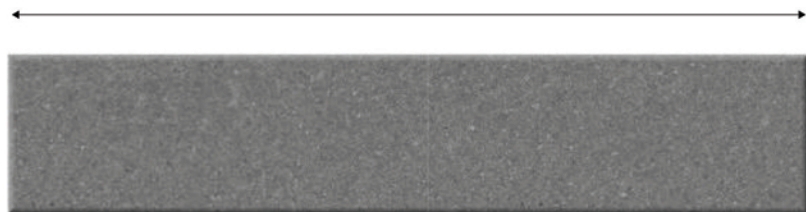





Модульні блоки — справжнє «лего» для будівництва. Вони легко складаються між собою без використання цементу — за принципом «сухого» монтажу. Завдяки цьому конструкції можна швидко зводити, а при потребі — так само легко розбирати та переносити в інше місце без втрати матеріалу.

Це ідеальне рішення для тих, кому важливі міцність, гнучкість і можливе повторне використання.

Масивність і продумана геометрія дозволяють використовувати модульні блоки в різних сферах — від приватного будівництва до промислових об'єктів і інфраструктури.

#### Паркани та огорожі

Використовуються для створення надійних огорож навколо приватних ділянок, підприємств, складів, паркінгів або будівельних майданчиків. Стейкі до погодних умов і механічних навантажень.

#### Укриття та захисні конструкції

Підходять для створення захисних бар'єрів, укриттів техніки або важливих об'єктів завдяки своїй масивності та щільності.

#### Зонування простору

Використовуються на виробництвах і в логістиці для розділення територій, організації бункерів для сипучих матеріалів або безпечних маршрутів техніки.

#### Ангари та склади

Дають можливість швидко зводити стіни для технічних приміщень, складів, сховищ або ангарів без довготривалого будівництва.

Головна перевага модульних блоків — їх універсальність, низька вартість та можливість повторного використання. Це сучасний підхід до будівництва, який економить час, ресурси та відкриває більше можливостей для реалізації різних задач.

## ▶ Прямокутний блок



Прямокутний модульний — це практичне рішення для швидкого будівництва. Завдяки чіткій геометрії та зручному формату він легко монтується й дозволяє створювати міцні конструкції.

Його використовують для захисту об'єктів, огорож, підпірних стінок, зонування території та технічних споруд. Блок має високу міцність, стійкість до вологи й морозу та довговічність.



Розмір елемента:

- 2400х600х600
- 1800х600х600
- 1200х600х600



Товщина:

600 мм

## ▶ Квадратний блок



Квадратний модульний блок розміром 600х600х600 має форму куба, що дозволяє використовувати його як додатковий елемент монтажу модульних тимчасових або постійних конструкцій.



Розмір елемента:

600х600х600



Товщина:

600 мм

## ▶ Скісний блок



Скісний модульний блок із нахиленою частиною дає змогу акуратно завершувати конструкції під кутом. Він легко поєднується зі стандартними блоками, що розширює можливості його використання в різноманітних будівельних проєктах.



Розмір елемента:

1200х600х600



Товщина:

600 мм

### ► Радіусний блок



Радіусний модульний блок – ідеально підходить для будівництва різних архітектурних форм, таких як багатолінійні або криволінійні стіни, опорні стінки та інші конструкції, що потребують плавних вигинів.



Розмір елемента:  
**1800x600x600**



Товщина:  
**600 мм**

### ► Блок основи



Модульний блок основи — формує міцну, стабільну основу всієї споруди. Завдяки своїй вазі та спеціальній формі, блок щільно прилягає до поверхні, рівномірно розподіляє навантаження та забезпечує надійну підтримку верхніх рядів



Розмір елемента:  
**1200x600x600**



Товщина:  
**600 мм**

### ► Скісний блок



Скісний модульний блок із нахиленою частиною дає змогу акуратно завершувати конструкції під кутом. Він легко поєднується зі стандартними блоками, що розширює можливості його використання в різноманітних будівельних проєктах.



Розмір елемента:  
**2400x600x600**



Товщина:  
**600 мм**

# Фундаментні блоки

Хороший фундамент є основою для будь-якої будівлі. Наші блоки ФБС виготовляються з важкого армованого бетону. Мають форму паралелепіпеда в торцевій частині якого реалізовані пази, які при монтажі заповнюються розчином. Щоб надати фундаментним блокам ФБС необхідної твердості, використовують пропарку або просушку.

Головне для блоків – це якість бетону. Тому їх виробництво відбувається з постійним контролем технології та якості виробу. Такі вироби відрізняються високою міцністю протягом тривалого часу. ФБС блоки можна використовувати неодноразово без втрати експлуатаційних характеристик.



■ **ФБС 12-3-6**

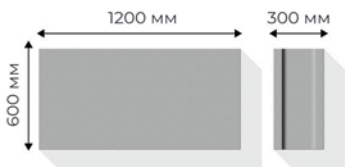

■ **ФБС 12-4-6**

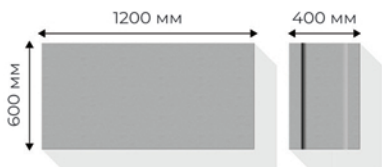

■ **ФБС 12-5-6**

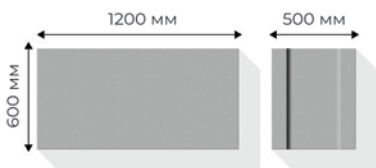

■ **ФБС 12-6-6**

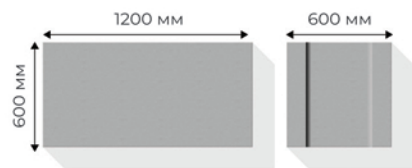

■ **ФБС 24-3-6**



■ **ФБС 24-4-6**



■ **ФБС 24-5-6**



■ **ФБС 24-6-6**





Товарний бетон – будівельний матеріал, без якого просто неможливо уявити сучасне будівництво в цілому. Він використовується для заливання фундаменту або будівництва монолітного будинку, а також є основним компонентом залізобетонних виробів. Також бетон використовують для дорожнього будівництва, ландшафтного дизайну та облаштування прибудинкової території.

■ M-100

■ M-150

■ M-200

■ M-250

■ M-300

■ M-350

■ M-400



Ми — команда інженерів Bruk-Ton. І хочемо сказати просто: покриття — це непомітна, але велика частина вашого життя.

За роки роботи ми бачили різні ситуації. Найчастіша — коли обирають дешевше рішення, а потім стикаються з тріщинами, просіданням і постійними підлатуваннями. Асфальт здається швидким варіантом, але він не любить наш клімат: зима, спека, вологість — і поверхня починає втрачати вигляд.

Ми використовуємо найкращі світові практики та розробляємо рішення саме для України. Наша бруківка витримує навантаження, не боїться морозів і, що важливо, дозволяє зробити локальний ремонт без повного перекриття всієї площі. Це економія часу, грошей і нервів.

Ми завжди радимо дивитися на покриття як на інвестицію мінімум на 20–30 років. Особливо це стосується товщини та команди вкладання. Якщо планується заїзд авто або робота техніки — потрібне відповідне рішення. Саме тому тільки ми виготовляємо бруківку 10 і 12 см — для серйозних навантажень і реальної витривалості.

Обирайте якість одразу, адже бруківка буде основою вашого життя та бізнесу від 30 років. Будуйте одразу міцну землю під ногами!

*Команда Bruk-Ton.*

Обирайте

# серцем

Фотогалерея об'єктів

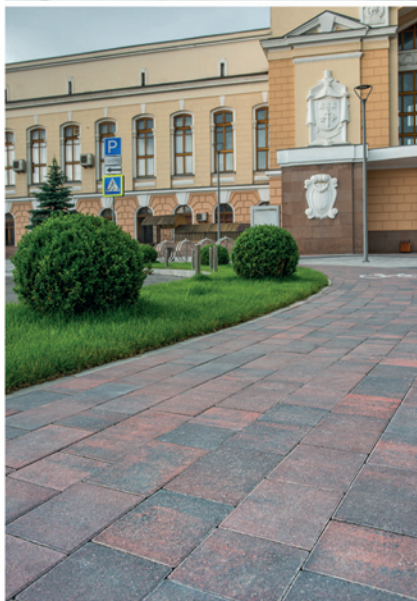













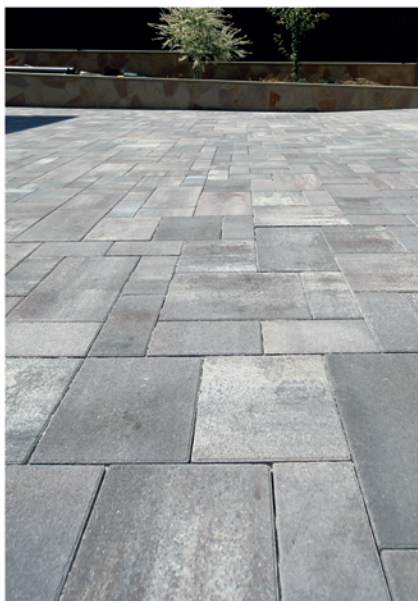
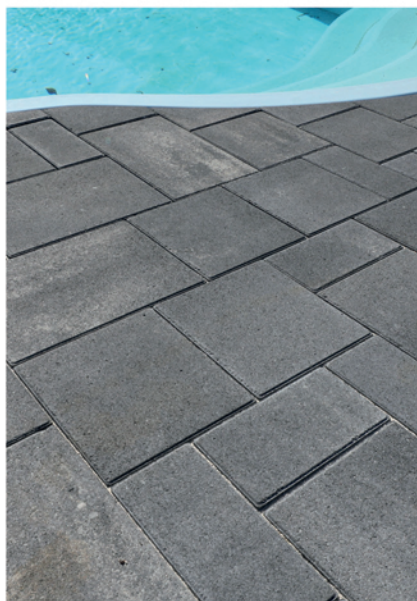















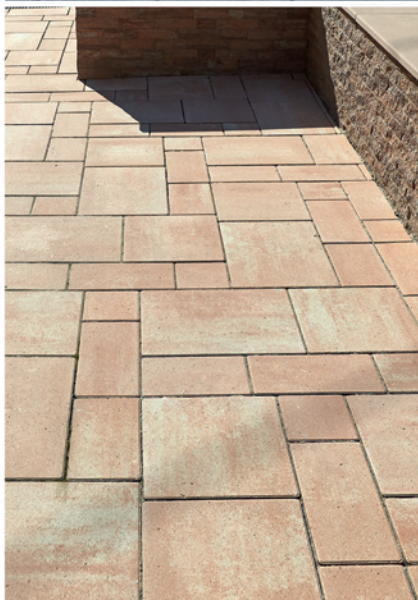



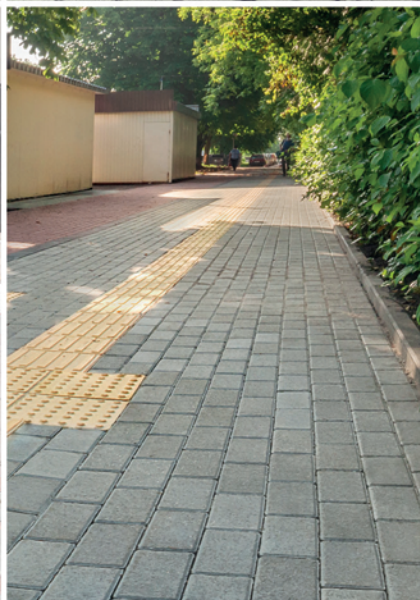

## ■ Що таке висоли?

**Висоли** — це світлий, білуватий наліт, який інколи з'являється на новій бруківці. Виглядає, можливо, лячно, але важливо знати: це не брак і не проблема з якістю.

## ■ Вони зникають самі?

Так, висоли тимчасові. З часом їх змиває дощ, сонце та звичайна експлуатація. Найчастіше вони повністю зникають протягом одного сезону й більше не повертаються.

## ■ Чого робити не варто

- Не використовувати агресивні кислоти та «народні» хімічні суміші
- Не шкребти металевими щітками
- Не панікувати! — на міцність і довговічність бруківки висоли не впливають





### ■ Чому вони з'являються

Все просто — це природний хімічний процес. У середині бетону є солі. Коли бруківка контактує з вологою – дощ, сніг або туман, вода «витягує» ці солі на поверхню. Волога висихає — солі залишаються у вигляді нальоту.

### ■ Що ми рекомендуємо робити

- Просто дати бруківці час — це найкращий і найпростіший варіант
- За потреби промити поверхню водою або водою під легким тиском
- Використовувати спеціальні засоби для бетону, якщо хочеться швидшого результату
- Після зникнення висолів можна нанести гідрофобне просочення

## Власний логістичний хаб: коли терміни під контролем

- Власний логістичний хаб заводу — це пряма вигода для клієнта, а не просто внутрішня інфраструктура. Завдяки централізованому складу та власній системі відвантажень ми повністю контролюємо процес руху продукції — від моменту готовності бруківки до її прибуття на об'єкт.
- Це чіткі строки та передбачуваність. Замовлення формується швидко, без очікування в чергах на сторонніх складах чи залежності від третіх осіб. Бруківка відвантажується без зайвих перевантажень, що зменшує ризик пошкоджень і дозволяє зберегти її зовнішній вигляд.



■ Ми підбираємо оптимальний час і формат відвантаження відповідно до потреб клієнта, етапів будівельних робіт та особливостей об'єкта. Це особливо важливо для великих проєктів, де зупинка через відсутність матеріалу означає втрату часу та коштів.

■ Ми не перекладаємо логістику на сторонні компанії, а відповідаємо за результат самостійно. Клієнт завжди розуміє, коли саме буде доставка і в якому обсязі.



## 1. Регулярне прибирання

Пісок, листя та пил працюють як абразив. Просте підмітання насправді значно продовжує службу бруківки.

## 2. Вода, а не агресивна хімія

У більшості випадків достатньо мийки помірною тиску водою та м'яких хімічних засобів або звичайного оцту у випадку забруднення олією, фарбою, мастилом. Уникайте агресивних хімікатів, що з часом пошкоджують покриття.



## 3. Видаляйте плями одразу

Масло, кава чи вино легше прибрати в перші години, ніж через тиждень. Хоч в моменті так і не здається, але речовина не проникне глибоко та відмивається значно швидше.

## 4. Оновлюйте шви

Раз на 1–2 роки підсипайте кварцовий пісок у шви — це стабілізує бруківку, що продовжує її період служби, та стримує бур'яни.

## 5. Контролюйте бур'яни без "важкої" хімії

Краще механічне видалення або спеціальні засоби для швів, щоб не пошкодити поверхню агресивними хімікатами.

## 6. Обережно взимку

Не використовуйте металеві лопати та агресивні реагенти — вони можуть пошкодити фактуру.



## 7. Ефект нової бруківки

Глибоке очищення 1–2 рази на рік повертає колір і презентабельний вигляд покриття, оновлення швів "освіжає" загальний вигляд простору та збільшує період служби бруківки.

## Результат:

**10 років гарантії.**

**30+ років служби.**

## ► Один відповідальний за результат

маємо власні монтажні бригади ручного або механізованого укладання та велику базу рекомендацій бригад.

### Механізоване укладання

- Великі площі за короткий час: паркінги, промислові зони, логістичні хаби, майдани.
- Мінімальний простій.
- Точна геометрія.

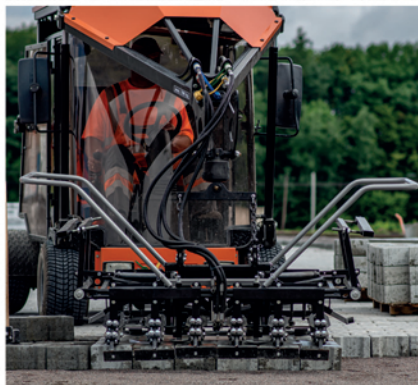
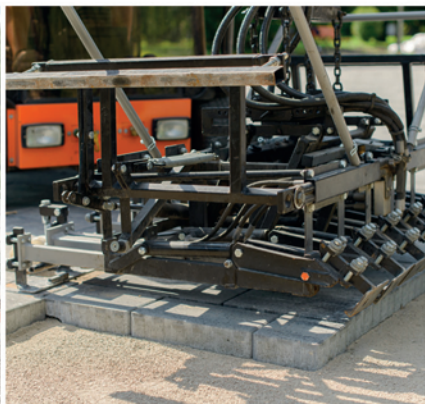

## Ручне укладання

- Для складних форм, приватних дворів та фасадних рішень.
- Досвід майстра у нестандартних задачах.
- Креативні схеми укладання.
- Адаптивність в нерівній геометрії.
- Менше шуму.



## Чому бруківка, а не асфальт?

Відмова від асфальту на користь бруківки — це не питання естетики, це усвідомлений вибір на користь довговічності, екології та якості міського простору.





### **Асфальт має короткий життєвий цикл.**

Він швидко руйнується під впливом перепадів температур, вологи та навантажень. Тріщини, колійність і ями з'являються вже за кілька років, після чого потрібен дорогий і постійний ремонт. Бруківка ж працює інакше: вона розрахована на десятиліття експлуатації, а у разі пошкодження окремі елементи легко замінити без демонтажу всієї поверхні.



### **З екологічної точки зору асфальт програє ще більше.**

Це непроникне покриття, яке блокує природне водовідведення, спричиняє застій води та перевантаження зливових систем. Бруківка, навпаки, дозволяє волозі проникати в ґрунт, зменшуючи ризик підтоплення і підтримуючи природний баланс території. До того ж асфальт сильно нагрівається влітку, створюючи ефект «теплових островів», тоді як бруківка менше акумулює тепло.



### **Ще один важливий аргумент — міський комфорт і гнучкість.**

Бруківка дає змогу створювати різні візерунки, зони, кольорові акценти, легко інтегрується в історичне середовище та сучасну архітектуру. Вона підходить як для дворів і пішохідних зон, так і для паркінгів та проїздів.



### **З економічної точки зору бруківка — це інвестиція.**

Менше витрат на ремонт, довший термін служби, можливість повторного використання матеріалу роблять її вигіднішою у довгостроковій перспективі.

Обираючи бруківку замість асфальту, міста й громади обирають сталість, екологічну відповідальність і простори, створені для людей, а не для тимчасових рішень.

## ■ Ми працюємо в Україні.

Для українського бізнесу. І разом з ним.

Коли підприємець будує склад, відкриває виробництво або розвиває торгову мережу — йому або їй потрібен не просто постачальник, потрібен партнер, який стане поруч. Який розуміє відповідальність за строки, навантаження і результат. Саме так ми будуюмо співпрацю.

## ■ Ми говоримо мовою навантажень, а не обіцянок.

Ми не продаємо «красиву картинку». Ми розраховуємо товщину, підбираємо рішення під тип транспорту, враховуємо клімат і інтенсивність експлуатації. 10 та 12 см — це не маркетинг. Це відповідь на запит українського бізнесу, який працює на повну попри все.

## ■ Ми відповідаємо за результат.

Дотримання строків, стабільна якість, підтримка у всіх питаннях – це не сервіс, це база. Бо міцне покриття — це впевненість у завтрашньому дні.

Bruk-Top — надійна основа для українського розвитку.



■ Ми думаємо категорією довгостроковості.

Для підприємця важливо не просто облаштувати територію, а зробити це так, щоб не повертатися до ремонту через 3–5 років.

Ми створили бруківку, яка є інвестицією від 30 років. Мінімальні простоти. Можливість локального ремонту без зупинки роботи.

■ Ми — частина економіки країни.

Більше 18 років ми створюємо нові робочі місця, сплачуємо податки, розвиваємо інфраструктуру країни та урбанізацію.

Обираючи Брук-Тон, свідомий бізнес підтримує бізнес.



Вже більше 20 років завод Bruk-Top працює в Тернопільській області, розвиваючи культуру благоустрою та сучасну урбаністику.

Підприємство створює рішення для комфортних, довговічних і естетичних просторів, послідовно пропагуючи відмову від асфальту як застарілого й не екологічного підходу. Бруківка — це проникність для води, менше перегріву міст і краща якість життя.

Завод є важливим бізнесом регіону, створює робочі місця, підтримує місцеву економіку та формує відповідальне виробництво з поглядом у майбутнє.

#### **Виробництво**

Тернопільська  
область, с.Чернихівці  
вул.Миру, 8  
+38 (096) 178-14-20

#### **Шоурум**

м.Тернопіль,  
вул. Об'їзна, 21  
+38 (067) 208-72-48

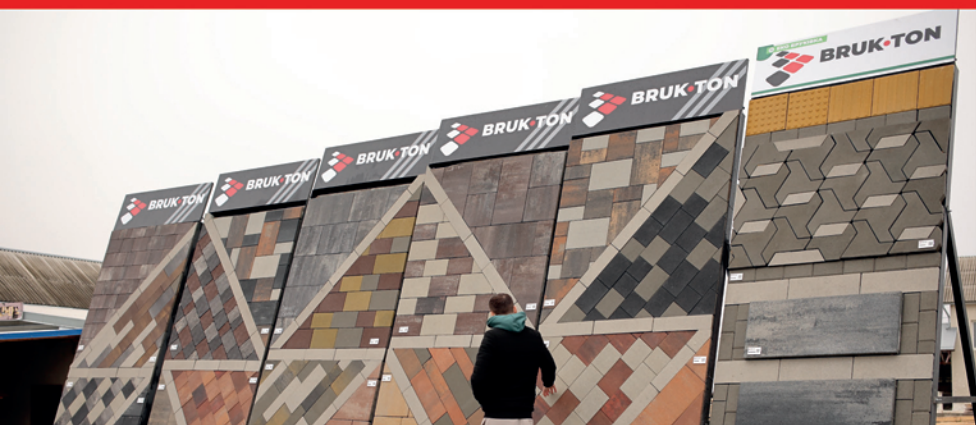

## Адреси торгових представництв.

- Кременець**  
вул. С. Петлюри, 44В  
Телефон:  
+38 (067) 672-20-10
- Ковель**  
вул. Грушевського, 100  
Телефон:  
+38 (066) 299-96-46
- Кам'янець-Подільський**  
вул. Північна, 81М  
Телефон:  
+38 (067) 671-31-36
- Чортків**  
вул. Антонича, 9  
Телефон:  
+38 (067) 289-12-43
- Бережани**  
вул. Шевченка, 55  
Телефон:  
+38 (067) 608-94-02
- Волочиськ**  
вул. Музейна, 29А  
Телефон:  
+38 (067) 312-24-23
- Почаїв**  
вул. Шевченка, 33  
Телефон:  
+38 (067) 988-02-57
- Стрий**  
вул. Л.Українки, 23  
Телефон:  
+38 (068) 081-52-18
- Золочів**  
вул. Вокзальна, 28  
Телефон:  
+38 (067) 351-40-50
- Дубно**  
вул. Грушевського, 112  
Телефон:  
+38 (068) 240-08-97
- Тернопіль**  
вул. Текстильна, 40Б  
Телефон:  
+38 (098) 012-45-55
- Ланівці**  
вул. Вишнівецька, 7  
Телефон:  
+38 (067) 350-38-82
- Бучач**  
вул. Галицька, 146  
Телефон:  
+38 (096) 100-47-47
- Борщів**  
вул. Шухевича, 8  
Телефон:  
+38 (067) 350-52-79



**BRUK·TON**

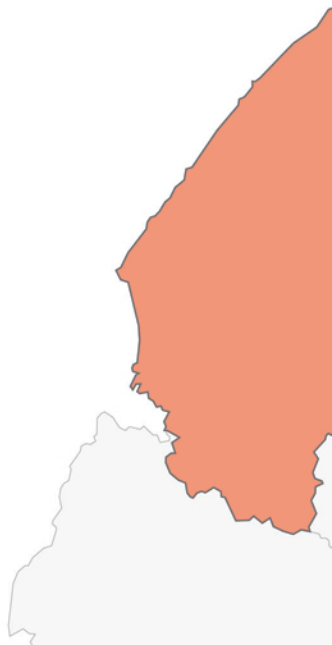

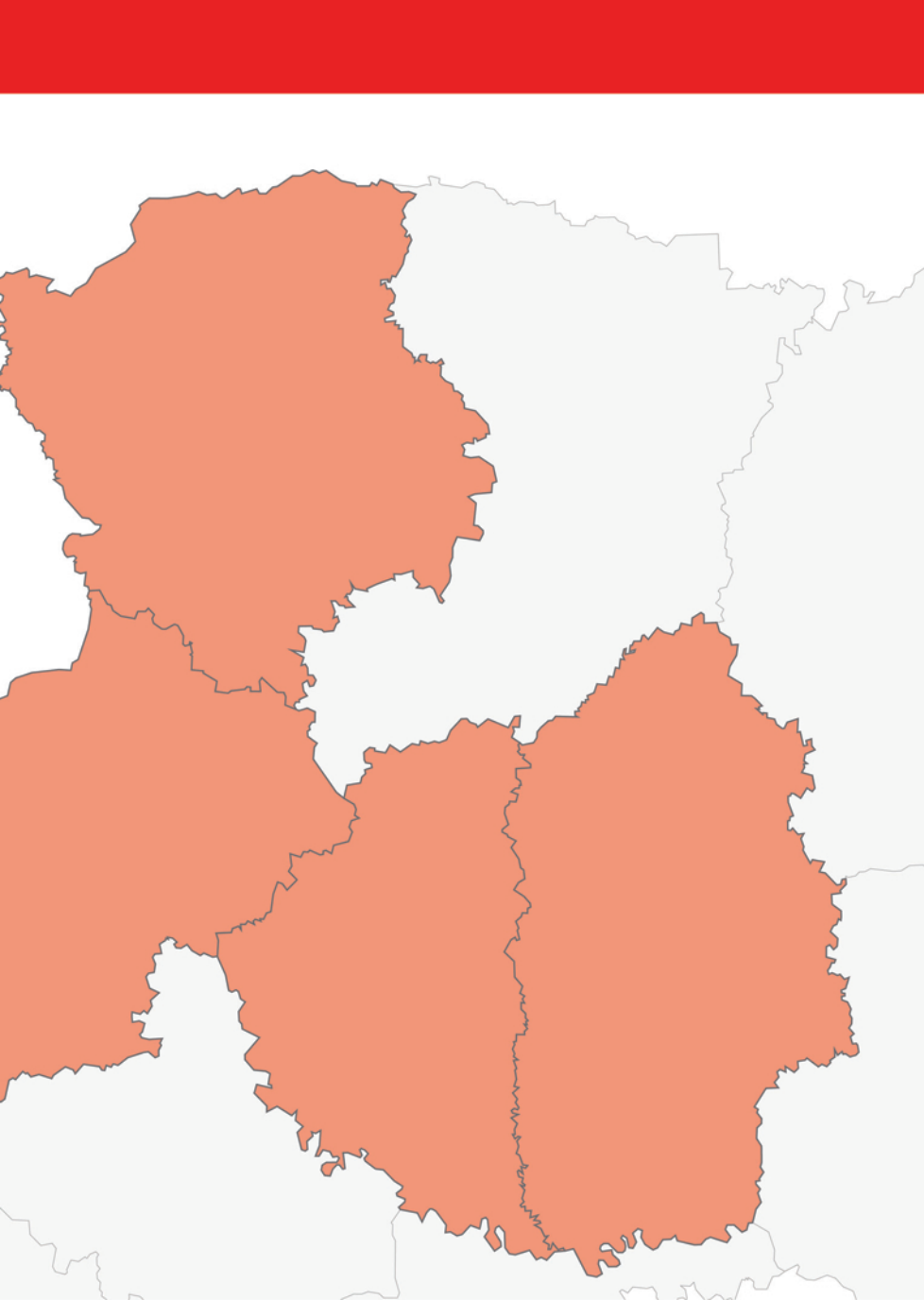

Актуальні ціни  
на сайті



[brukton.com.ua](http://brukton.com.ua)

Підписуйтесь та слідкуйте  
за новинками!



[@brukton.te](https://www.instagram.com/brukton.te)